

## Hitsattavat juuriyhteet hitsattaville suojataskuille

Juuriyhde hitsataan ensin prosessin putkeen/säiliöön, sitten yhteen sisäreikä työstetään tarkasti oikeaan kokoon, minkä jälkeen suojatasku D1/D1S/D4/D4S/D5 hitsataan juuriyhteeseen. Esimerkki kuvatusta asennuksesta alla olevassa kuvassa. Juuriyhteen materiaali tulee valita siihen hitsattavan suojataskun materiaalin mukaan. Juuriyhteen materiaali tulee valita siihen hitsattavan suojataskun materiaalin mukaan.

Hitsattavat juuriyhteet, lisätarvikkeina ovat:

Tuotenumero	Tyyppi	Suojataskuille
1025309	18-K	D1S ja D4S
1025312	18-L	D1S ja D4S
1025313	18-M	D1S ja D4S
918138	18-O	D1S ja D4S
8604820/912333	24-K	D1, D4 ja D5
8604822/912331	24-L	D1, D4 ja D5
912332	24-M	D1, D4 ja D5
8604821/912334	24-O	D1, D4 ja D5

Hitsattavien suojataskujen ja juuriyhteiden materiaalit lämpötilankestoineen ovat:

**L** = 13CrMo44 / 1.7335 / 550 °C

**M** = 10CrMo910 / 1.7380 / 580 °C

**O** = 16Mo3 / 1.5415 / 480 °C

**K** = AISI 316L / 800 °C.

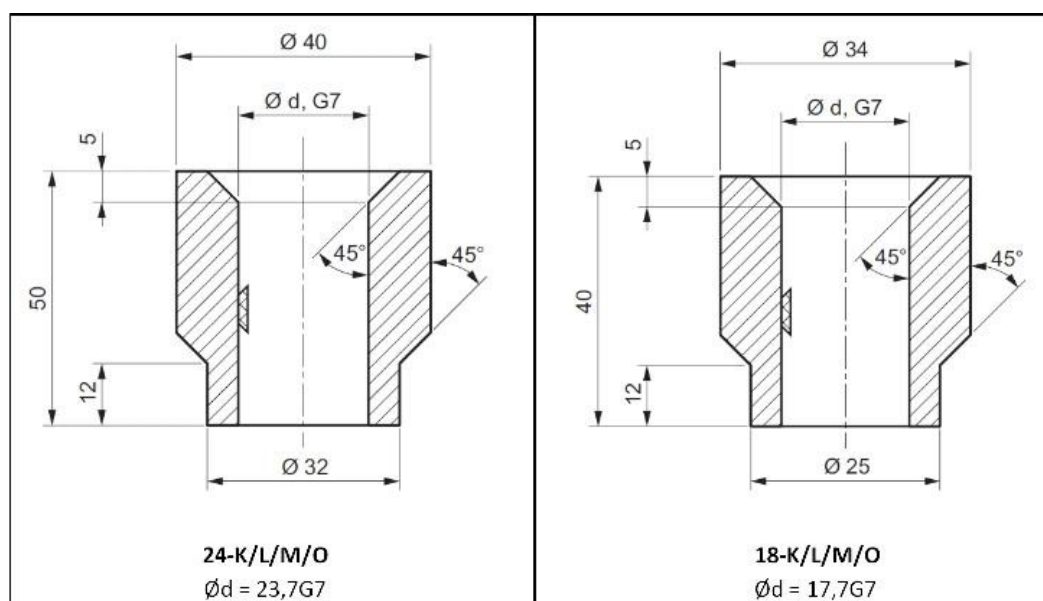

## Asennusesimerkki

